

GET STARTED
COMMENÇONS

Seagate 
World Leader in Storage Solutions

www.seagate.com



SHOWCASE™

DVR STORAGE EXPANDER
EXPANDEUR DE CAPACITÉ DU MAGNÉSCOPE NUMÉRIQUE

© 2008 Seagate Technology LLC. All rights reserved. Seagate, Seagate Technology, the Wave logo, and Showcase are trademarks or registered trademarks of Seagate Technology LLC or one of its affiliated companies in the United States and/or other countries. All other trademarks or registered trademarks are the property of their respective owners. Seagate reserves the right to change, without notice, product offerings or specifications.

© 2008 Seagate Technology LLC. Seagate, Seagate Technology, le logo à vague et Showcase sont des marques de commerce ou des marques déposées de Seagate Technology LLC ou d'un de ses affiliés. Toutes les autres marques de commerce ou marques déposées appartiennent à leurs propriétaires respectifs. Seagate se réserve le droit de changer, sans préavis, les offres ou spécifications de produits.



With your new Seagate® Showcase™ solution, you'll have plenty of room to store your favorite movies and shows, even the high-definition ones. Setting up the Showcase solution with your DVR is easy. Just follow the steps in this guide.

Avec votre nouvelle solution Seagate Showcase, vous aurez beaucoup de place pour stocker vos films et émissions de télévision préférés, même ceux en haute définition. Installer la solution Showcase avec votre magnétoscope numérique est facile. Vous n'avez qu'à suivre les étapes de ce guide.

Connections	4
DVR Installation	6
Support	8
Seagate Warranty Information	10
<hr/>	
Connexions	5
Installation du magnétoscope numérique	7
Support	8
Information de garantie Seagate ...	11

Seagate Showcase solutions come in USB and eSATA models. The diagrams below show the difference between the two connectors.

Les solutions Seagate Showcase sont fournies avec les modèles USB et eSATA. Les diagrammes ci-après montrent la différence entre les deux connecteurs.

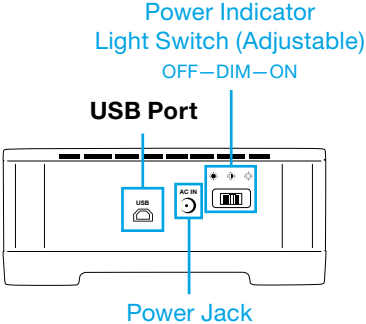

USB Models

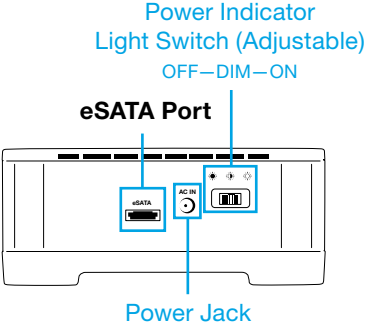

eSATA Models

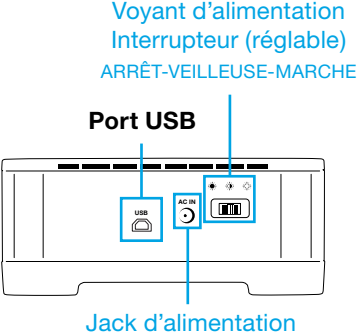

Modèles USB

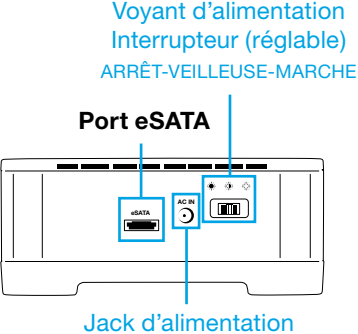

Modèles eSATA

DVR INSTALLATION

Connect Your Seagate Showcase Solution

1. Make sure your DVR is off and then plug in the Showcase power cord.
2. Connect the included USB 2.0 or eSATA cable to the Showcase solution and to the DVR.
3. Turn on your DVR and allow a minute or two for the DVR to recognize the Showcase solution.

Format Your Showcase Solution

1. If your DVR doesn't begin formatting the Showcase solution automatically, follow the on-screen instructions to initiate the process.
2. Your service provider may have included setup instructions. You can also find instructions specific to your service at www.seagate.com/showcase.

INSTALLATION DU MAGNÉSCOPE NUMÉRIQUE

Branchez votre solution Seagate Showcase

1. Assurez-vous que votre magnétoscope numérique soit hors tension, puis branchez le cordon Showcase.
2. Connectez le câble USB 2.0 ou eSATA inclus à la solution Showcase et au magnétoscope numérique.
3. Mettez votre magnétoscope en marche et attendez une minute ou deux pour que l'appareil reconnaisse la solution Showcase.

Formatez votre solution Seagate Showcase

1. Si votre magnétoscope numérique ne commence pas à formater la solution Showcase automatiquement, suivez les instructions à l'écran pour lancer le processus.
2. Votre fournisseur de service a peut-être inclus les instructions d'installation. Vous pouvez aussi trouver des instructions précises pour votre service à www.seagate.com/showcase.

WE'RE HERE TO HELP

Please visit www.seagate.com or see the Limited Warranty for call center telephone numbers and to obtain support information.

Technical Support will answer technical and troubleshooting questions regarding your Seagate Showcase storage solution during call center business hours (6 a.m.–8 p.m. Mountain Time, M-F).

NOUS SOMMES LÀ POUR AIDER

Veillez visiter www.seagate.com ou voir la garantie limitée pour obtenir les numéros de téléphone du centre d'appels et l'information de support.

Le support techniques répondra à vos questions techniques et de dépannage au sujet de la solution de stockage Seagate Showcase durant les heures d'ouverture du centre d'appels (6 h 00 à 20 h 00, heure des Montagnes Rocheuses, du lundi au vendredi).

LIMITED WARRANTY

FCC DECLARATION OF CONFORMANCE

This device complies with Part 15 of the FCC Rules. Operation is subject to the following two conditions: (1) this device may not cause harmful interference, and (2) this device must accept any interference received, including interference that may cause undesired operation.

Class B

This equipment has been tested and found to comply with the limits for a Class B digital device, pursuant to Part 15 of the FCC Rules. These limits are designed to provide reasonable protection against harmful interference in residential installation. This equipment generates, uses, and can radiate radio frequency energy and, if not installed and used in accordance with the instructions, may cause harmful interference to radio communications. However, there is no guarantee that interference will not occur in a particular installation. If this equipment does cause harmful interference to radio or television reception, which can be determined by turning the equipment off and on, the user is encouraged to try to correct the interference by one or more of the following measures:

- Reorient or relocate the receiving antenna.
- Increase the separation between the equipment and receiver.
- Connect the equipment to an outlet on a circuit different from that to which the receiver is connected.
- Consult the dealer or an experienced radio/TV technician for help.

Caution: Any changes or modifications made to this equipment may void the user's authority to operate this equipment.

SEAGATE LIMITED WARRANTY

What Does This Limited Warranty Cover? This limited warranty covers any defects in material or workmanship in the new Seagate product accompanied by this limited warranty statement. Only consumers purchasing this product from an authorized Seagate retailer or reseller may obtain coverage under this limited warranty.

How Long Does the Coverage Last? The warranty period is one (1) year from the documented date of your purchase. For products purchased in a European Union Member State, the warranty period is 2 years.

What Does This Limited Warranty Not Cover? This limited warranty does not cover any problem that is caused by (a) commercial use, accident, abuse, neglect, shock, electrostatic discharge, heat or humidity beyond product specifications, improper installation, operation, maintenance or modification; or (b) any misuse contrary to the instructions in the user manual; or (c) lost passwords; or (d) malfunctions caused by other equipment. This limited warranty is void if a product is returned with removed, damaged or tampered labels or any alterations (including the unauthorized removal of any component or external cover). This limited warranty does not cover data loss—back up the contents of your product to a separate storage medium on a regular basis. Also, consequential damages, incidental damages, and costs related to data recovery, removal, and installation are not recoverable under this warranty.

What Do You Have to Do? Seagate will not provide any warranty coverage unless your claim is in compliance with all terms of this limited warranty statement and you follow proper return procedure. To request warranty service, contact an authorized Seagate service center or refer to www.seagate.com for more information regarding

customer support within your jurisdiction. You also may obtain information regarding the location of authorized Seagate service centers and access the Seagate automated customer service directory by calling +1-800-SEAGATE. Callers outside the U.S. can reach this service by dialing +1-405-324-4770. Once an authorized service center or Seagate determines that a repair or replacement is required, you will be prompted for your name, address, phone number, email and product serial number and then issued a return order number to use when returning product to Seagate. Product you return to Seagate must be properly packaged in its original packaging (or packaging providing the product with protection equivalent to the original packaging) and shipped, with the shipping charges prepaid via a shipping method that provides for tracking of your package, to the address provided when you received your return order number. In addition to regular backups, if possible, back up your data before sending the product for repair, because the product you send to Seagate or an authorized service provider will not be returned to you. Additional information on backing up the contents of your product can be found at www.seagate.com.

What Will Seagate Do? If Seagate authorizes you to return your product to Seagate or an authorized service provider, Seagate will replace your drive product without charge with a functionally equivalent replacement product. Seagate may replace your product with a product that was previously used, repaired and tested to meet Seagate specifications. Seagate will pay to ship the replacement drive product to you. By sending product for replacement, you agree to transfer ownership of the original product to Seagate. Seagate will not return your original drive product to you. Data recovery is not covered under this limited warranty and is not part of the repair or exchange process. If you would like data recovery performed on your product, it is available from Seagate as a separate service for an additional charge. Seagate warrants that repaired or replaced products are covered for the greater of either the remainder of the original product warranty or 90 days.

How Does State Law Apply? The laws of the State of California, USA, govern this limited warranty. They give you specific legal rights, and you may also have other rights that vary from state to state. This limited warranty does not affect any additional rights you have under laws in your jurisdiction governing the sale of consumer goods, including, without limitation, national laws implementing EC Directive

99/44. Some states do not allow the exclusion or limitation of incidental or consequential damages, so the limitations or exclusions in this limited warranty statement may not apply to you.

Which Seagate Technology Companies Are Extending Limited Warranty? The Seagate company offering this limited warranty depends on where you purchased the product:

US and Americas: Seagate Technology LLC, 920 Disc Drive, Scotts Valley, CA 95066, USA

Europe, Middle East, Africa: Seagate Technology International, Koolhovenlaan 1, 1119 NB Schiphol-Rijk, The Netherlands

Asia Pacific: Seagate Singapore International Headquarters Pte. Ltd., 7000 Ang Mo Kio Avenue 5, Singapore 569877.

Please do not return products to the addresses listed above.

GARANTIE LIMITÉE DE SEAGATE

Que couvre cette garantie limitée ? La présente garantie limitée couvre tous les défauts de conception ou de fabrication du nouveau produit Seagate ou Maxtor auquel cette garantie limitée est jointe. Seuls les consommateurs achetant ce produit auprès d'un distributeur ou revendeur Seagate ou Maxtor agréé peuvent bénéficier de la présente garantie limitée.

Quelle est la durée de cette garantie ? La garantie a une durée de un (1) an à compter de la date de votre achat (justifiée par une preuve d'achat). Pour les produits achetés dans un pays membre de l'Union Européenne, la durée de la garantie est de 2 ans.

Qu'est-ce qui n'est pas couvert par cette garantie ?

La présente garantie limitée ne couvre pas les problèmes causés par (a) l'utilisation du produit à des fins commerciales, les accidents, l'emploi abusif, la négligence, les chocs, les décharges électrostatiques, la chaleur ou l'humidité au-delà des spécifications du produit, une installation impropre, l'exploitation, la maintenance ou la modification, (b) toute mauvaise utilisation contraire aux instructions du guide de l'utilisateur, (c) la perte des mots de passe ou (d) les dysfonctionnements causés par d'autres équipements. La présente garantie limitée est nulle si un produit est retourné sans son étiquette, si son étiquette a été endommagée

ou altérée ou encore si le produit a lui-même été altéré (y compris le retrait non autorisé de tout composant ou couvercle externe). La garantie limitée ne couvre pas la perte de données – *sauvegarder régulièrement le contenu de votre lecteur sur un support de stockage distinct*. En outre, les dommages consécutifs, les dommages incidents, les coûts liés à la récupération des données, à la suppression et à l'installation ne sont pas couverts par la présente garantie.

Que devez-vous faire ? Vous ne pouvez bénéficier de la garantie que si votre réclamation est établie conformément aux conditions posées par les présentes et si vous suivez la procédure de retour du produit qui y est décrite. Pour actionner la présente garantie, vous devez contacter un centre de service Seagate agréé ou consulter le site www.seagate.com pour plus d'informations sur le support client dans votre pays. Vous pouvez également obtenir des informations sur la localisation des centres de service Seagate agréés et accéder à l'annuaire automatisé du service clients de Seagate en composant le +1-800-SEAGATE. Si vous appelez d'un autre pays que les États-Unis, composez le +1-405-324-4770. Une fois qu'un centre de service agréé ou que Seagate aura estimé qu'une réparation ou un remplacement de votre produit est nécessaire, vous devrez donner vos nom, adresse, numéro de téléphone, adresse électronique ainsi que le numéro de série du produit concerné. Il vous sera ensuite délivré un Numéro de Demande de Retour (NDR), lequel devra être utilisé pour retourner le produit à Seagate. Le produit doit être retourné à Seagate correctement emballé dans son emballage d'origine (ou dans un emballage proposant une protection équivalente à l'emballage d'origine) et envoyé, frais de port payés d'avance, via un mode d'expédition permettant de suivre le colis, à l'adresse qui vous aura été donnée au moment de la réception de votre Numéro de Demande de Retour. En plus des sauvegardes régulières auxquelles vous aurez procédé, sauvegardez si possible vos données avant d'envoyer le lecteur en réparation, le produit que vous enverrez à Seagate ou à un prestataire de service agréé ne vous étant pas retourné par la suite. Des informations complémentaires sur la sauvegarde du contenu de votre lecteur sont disponibles sur www.seagate.com.

Que fera Seagate ? Si Seagate autorise le retour de votre produit à Seagate ou un prestataire de services agréé, Seagate s'engage à remplacer votre produit gratuitement, par un produit aux fonctionnalités équivalentes. Seagate peut remplacer votre produit par un produit déjà utilisé, réparé et testé pour répondre aux spécifications de Seagate. Seagate

paiera les frais d'expédition du produit de remplacement. En retournant votre produit en vue de son remplacement, vous acceptez d'en transférer la propriété d'origine à Seagate. Seagate ne vous retournera pas le produit d'origine. La récupération des données n'est pas couverte par la présente garantie limitée et ne fait donc pas partie de la procédure de réparation ou d'échange. Si vous souhaitez que des données soient récupérées sur votre lecteur, Seagate propose un service distinct moyennant le paiement d'une redevance supplémentaire. Seagate garantit que les produits réparés ou remplacés sont couverts pendant la plus longue des périodes suivantes : (i) le reste de la période de garantie du produit d'origine ou (ii) 90 jours.

De quel Etat relève le droit applicable à la garantie ? Les lois de l'État de Californie, États-Unis, régissent la présente garantie limitée. Ces lois vous donnent des droits légaux spécifiques. Vous pouvez disposer également d'autres droits qui varient d'un Etat à l'autre. La présente garantie limitée n'affecte pas les droits supplémentaires dont vous pouvez bénéficier au titre des lois de votre pays concernant la vente de biens de consommation, y compris, notamment, les lois nationales transposant la Directive 99/44/CE. Certains Etats ne permettent pas l'exclusion ou la limitation des dommages incidents ou consécutifs ; dans ce cas, les limitations ou exclusions prévues à la présente garantie limitée peuvent ne pas vous être applicables.

Quelles sociétés Seagate Technology mettent en œuvre la présente garantie limitée ? La société Seagate qui vous accorde la présente garantie limitée dépend de l'endroit où vous avez acheté le produit :

États-Unis et Amériques : Seagate Technology LLC, 920 Disc Drive, Scotts Valley, CA 95066, États-Unis

Europe, Moyen Orient, Afrique : Seagate Technology International, Koolhovenlaan 1, 1119 NB Schiphol-Rijk, Pays-Bas

Asie Pacifique : Seagate Singapore International Headquarters Pte. Ltd., 7000 Ang Mo Kio Avenue 5, Singapore 569877

Vous vous remercions de ne pas retourner les produits aux adresses ci-dessus mais de suivre les règles décrites à l'article « Que devez-vous faire » ?