



FireCuda X Vault Manual del usuario



Haga clic aquí para acceder a una versión en línea actualizada de este documento. También encontrará el contenido más reciente, así como ilustraciones desplegadas, navegación sencilla y funciones de búsqueda.

Contents

1	Le damos la bienvenida	4
	Contenido de la caja	4
	Requisitos mínimos del sistema	4
	• Puertos	4
	• Sistema operativo	4
	• Espacio mínimo libre en disco	4
2	Primeros pasos	5
	Conecte el cable USB	5
	Actividad del LED	5
	• LED para juegos	6
	• Indicador de estado LED	6
	Configurar FireCuda X Vault	6
	• Configuración alternativa mediante una computadora	7
	• Atajos	7
	Modo de ahorro de energía	8
3	Use Toolkit para personalizar la configuración RGB y más	9
	Personalizar la configuración de color RGB (solo Windows)	9
	Iniciar un plan de copias de seguridad (solo en Windows)	9
	Configurar una carpeta duplicada	9
4	Formateo opcional	10
	Elegir un formato de sistema de archivos	10
	• Compatibilidad con Windows y Mac	10
	• Rendimiento optimizado para Windows	10
	• Rendimiento optimizado para macOS	10
	• Más información	11
	Instrucciones para formatear	11
5	Retire de forma segura el dispositivo de su ordenador	12
	Windows	12
	Mac	12
	• Extraer a través de la ventana Finder	12
	• Extraer a través del escritorio	12
6	Preguntas más frecuentes	14
	Todos los usuarios	14
	• Problema: El dispositivo no está disponible	14
	• Problema: Las transferencias de archivos son muy lentas	14
	• Problema: Debo utilizar un concentrador USB para mis dispositivos USB	15
	• Problema: Los cables USB incluidos son demasiado cortos	15
	• Problema: Estoy recibiendo mensajes de error de transferencia	15

Windows	16
• Problema: El icono de la unidad de disco duro no aparece en el ordenador	16
Mac	16
• Problema: El icono de la unidad de disco duro no aparece en mi escritorio	16

7 Regulatory Compliance 18

FCC DECLARATION OF CONFORMANCE	18
• CLASS B	18
R&TTE Directive "Informal DoC" statement	18
For Australian Customers Only	18
China RoHS	19
Taiwan RoHS	19
VCCI-B	20

Le damos la bienvenida

Para conocer las preguntas y respuestas comunes acerca de su unidad de disco duro, consulte [Preguntas frecuentes](#) o visite [Asistencia técnica para clientes de Seagate](#)

Contenido de la caja

- Seagate® FireCuda® X Vault
- Cable USB-C
- Guía de inicio rápido

Requisitos mínimos del sistema

Puertos

Conecte su dispositivo LaCie a un ordenador con un puerto USB-C mediante el cable que se suministra. El puerto USB-C de la computadora debe proporcionar un mínimo de 15 W para alimentar la unidad.

Sistema operativo

Vaya a [Requisitos del sistema operativo para el hardware y el software de Seagate](#)

Espacio mínimo libre en disco

Se recomiendan 600 MB

Primeros pasos

Conecte el cable USB.

Utilice el cable USB-C para conectar FireCuda X Vault al puerto USB-C de un ordenador.

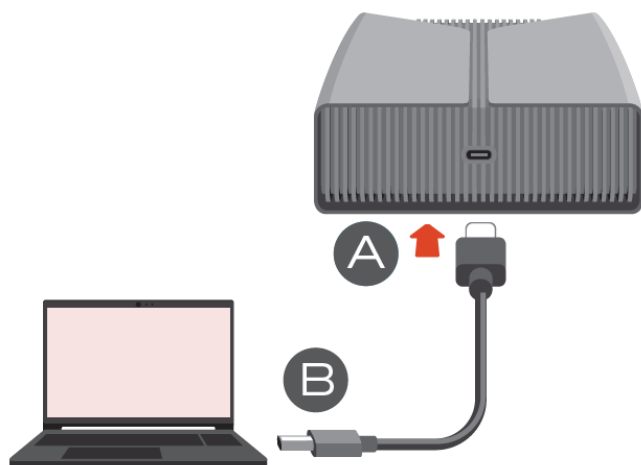

Una vez conectado, pueden pasar 30 segundos o más hasta que el volumen de la unidad aparezca y sea accesible.

i El puerto USB-C de la computadora debe proporcionar un mínimo de 15 W a FireCuda X Vault. Si el LED de estado parpadea en rojo, el puerto no está suministrando suficiente energía.

Actividad del LED

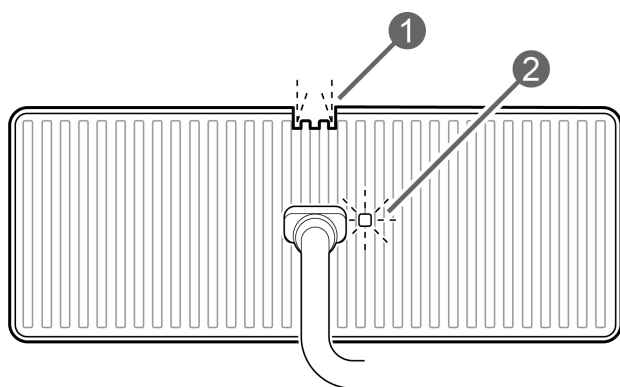

1. LED para juegos
2. Indicador de estado LED

LED para juegos

El LED para juegos totalmente personalizable le permite personalizar la apariencia de su unidad para que coincida con su entorno de juego. Puede ajustar los colores, el brillo y los patrones de iluminación utilizando Seagate Toolkit, que proporciona una forma sencilla de ajustar los efectos según sus preferencias. Si prefiere administrar la iluminación a través de la configuración de su sistema, Windows Dynamic Lighting también admite la personalización del LED para juegos. Para obtener más información sobre la configuración de LED:

- Consulte [Administración de LED de estado y RGB](#) en el Manual del usuario de Seagate Toolkit.
- Consulte [Controlar dispositivos de iluminación dinámica en Windows](#)



Si la iluminación dinámica está habilitada en su PC con Windows, puede anular el color naranja del LED predeterminado de FireCuda X Vault o las configuraciones personalizadas del LED del dispositivo configuradas en el Kit de herramientas.

Indicador de estado LED

El LED de estado indica el estado y las actividades de FireCuda X Vault.

LED	Estado
En (blanco)	El dispositivo está listo.
Parpadeo lento (blanco)	a. Se está accediendo a la unidad. b. La unidad ha entrado en modo de ahorro de energía.
Desactivar	a. El dispositivo no está disponible porque la unidad ha estado en modo de ahorro de energía durante un período prolongado. b. El dispositivo se ha retirado del ordenador de forma segura.
Parpadeo rápido (rojo)	El puerto de la computadora host no proporciona un mínimo de 15 W de potencia.

Configurar FireCuda X Vault

La Guía de inicio rápido en su paquete incluye un código QR para un registro rápido y cómodo usando su teléfono móvil o tableta:

Android™ / iOS

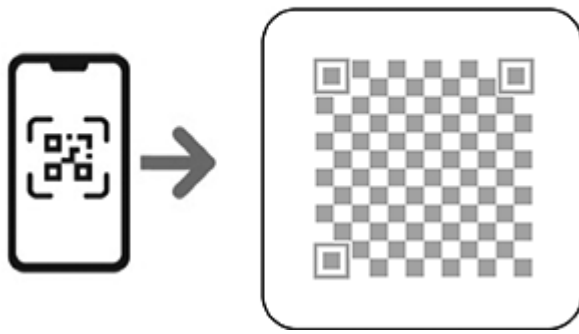

Escanee el código en la Guía de inicio rápido y siga los pasos en pantalla para registrar FireCuda X Vault y acceder a las ofertas de socios.

Configuración alternativa mediante una computadora

i Su ordenador debe estar conectado a Internet para registrar su dispositivo e instalar Toolkit.

Usando un administrador de archivos como el Explorador de archivos, abra FireCuda X Vault y haga doble clic en **Start_Here_Win**.

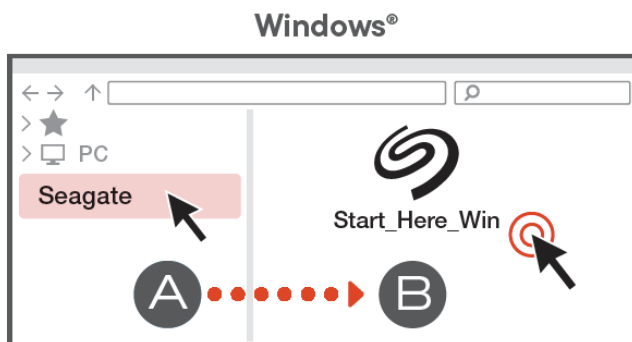

1. **Registrar FireCuda X Vault.** Ingrese su información y seleccione **Registrarse**.
2. **Descargar el Toolkit.** Cuando se le solicite, seleccione **Descargar** para descargar el instalador del Toolkit.
3. Utilizando un gestor de archivos como el Explorador de archivos, ve a la carpeta donde recibes las descargas. Haga doble clic en **SeagateToolkit.exe** para iniciar la aplicación.

Atajos

Si ya no puede acceder al código QR de registro o **Start_Here** en la unidad, utilice las siguientes URL:

Regístrese	www.seagate.com/register
Instalar Toolkit	www.seagate.com/toolkit

Modo de ahorro de energía:

FireCuda X Vault puede ahorrar energía entrando en modo de ahorro de energía. Gestionado por su ordenador, el modo de ahorro de energía puede prolongar la vida útil del disco duro al evitar que trabaje durante largos periodos de inactividad.

Puede iniciar el modo de ahorro de energía en el ordenador mediante una de las siguientes acciones:

- Ponga el equipo host en modo de suspensión.
- En Windows:
 1. Vaya a **Panel de control > Hardware y sonido > Opciones de energía**.
 2. Seleccione un plan de energía y haga clic en **Cambiar configuración del plan**.
 3. Seleccione **Cambiar la configuración avanzada de energía**.
 4. Haga clic en **Disco duro y luego desactívelo**.
 5. Elija la cantidad de tiempo que la computadora debe esperar antes de poner FireCuda X Vault en modo de ahorro de energía.
 6. Haga clic en **Apply (Aplicar)**.

Para salir del modo de ahorro de energía, consulte la tabla incluida a continuación:

Entrada en el modo de ahorro de energía	Salida del modo de ahorro de energía
El equipo host hizo que el dispositivo entrara en el modo de ahorro de energía debido a la falta de actividad.	Acceda al volumen de FireCuda X Vault desde la computadora host. Por ejemplo, copie archivos al volumen.
El ordenador se encuentra en modo de suspensión.	Reactive el ordenador. Tenga en cuenta que el volumen puede tardar 30 segundos o más en aparecer al despertar del modo de suspensión.

i **Nota sobre la expulsión del volumen y el modo de ahorro de energía**—FireCuda X Vault ingresa al modo de ahorro de energía cuando se expulsa el volumen y el dispositivo permanece conectado a la computadora. Para acceder al volumen, desconecte el cable de la computadora y luego vuelva a conectarlo.

Use Toolkit para personalizar la configuración RGB y más

Utilice Toolkit para gestionar la configuración de color RGB y establecer planes de copia de seguridad para FireCuda X Vault.

Personalizar la configuración de color RGB (solo Windows)

Para una iluminación superior, utiliza Toolkit para personalizar el LED para juegos de FireCuda X Vault con una gama de colores RGB y patrones de luz.

- [Haga clic aquí](#) para obtener detalles sobre cómo gestionar la configuración de color RGB.

Iniciar un plan de copias de seguridad (solo en Windows)

Cree un plan personalizado para el contenido, el dispositivo de almacenamiento y la planificación que prefiera.

- [Haga clic aquí](#) para obtener información detallada sobre la configuración de un plan de copia de seguridad.

Configurar una carpeta duplicada

Cree una carpeta Mirror en su PC o Mac que esté sincronizada con su dispositivo de almacenamiento. Cada vez que agregue, edite o elimine archivos de una carpeta, Toolkit actualizará de manera automática la otra carpeta con los mismos cambios.

- [Haga clic aquí](#) para obtener información detallada sobre la creación de una carpeta de duplicación.

Formateo opcional

Su dispositivo está preformateado en NTFS (sistema de archivos de nueva tecnología) para un rendimiento optimizado en computadoras con Windows.

Elegir un formato de sistema de archivos

Al elegir un formato de sistema de archivos, considere si la **compatibilidad** o el **rendimiento** es más importante en el uso diario de la unidad.

- **Compatibilidad**: necesita un formato multiplataforma porque conecta su unidad tanto a ordenadores PC como Mac.
- **Rendimiento**: conecte su unidad con un solo tipo de ordenador, de manera que pueda optimizar el rendimiento de la copia de archivos formateando la unidad en el sistema de archivos nativo para el sistema operativo del ordenador.

Compatibilidad con Windows y Mac

exFAT es un sistema de archivos ligero compatible con todas las versiones de Windows y versiones modernas de macOS. Si usa su unidad con ordenadores PC y Mac, formatee su unidad en exFAT. Aunque exFAT ofrece acceso multiplataforma a ambos equipos, tenga en cuenta lo siguiente:

- exFAT no es compatible ni se recomienda para las utilidades de copia de seguridad integradas, como Historial de archivos (Windows) y Time Machine (macOS). Si desea utilizar una de estas utilidades de copia de seguridad, deberá formatear la unidad en el sistema de archivos nativo del ordenador que ejecuta la utilidad.
- exFAT no es un sistema de archivos con registro en diario, lo que significa que puede ser más susceptible a la corrupción de datos cuando ocurren errores o la unidad no se desconecta correctamente del ordenador.

Rendimiento optimizado para Windows

NTFS (del inglés, New Technology File System) es un sistema de archivos de registro en diario propietario de Windows. macOS puede leer volúmenes NTFS, pero no puede escribir en ellos de forma nativa. Esto significa que su Mac puede copiar archivos desde una unidad formateada en NTFS, pero no puede agregar archivos ni eliminarlos de la unidad. Si necesita más versatilidad que esta transferencia unidireccional con Mac, considere usar exFAT.

Rendimiento optimizado para macOS

Apple ofrece dos sistemas de archivos propietarios.

HFS+ (Heirarchical File System Plus) es un sistema de archivos de Apple que se utiliza desde 1998 para discos duros internos mecánicos e híbridos. macOS Sierra (versión 10.12) y versiones anteriores utilizan

HFS+ de forma predeterminada.

APFS (del inglés, Apple File System) es un sistema de archivos de Apple optimizado para unidades de estado sólido (SSD) y sistemas de almacenamiento basados en flash, aunque también funciona con unidades de disco duro (HDD). Se introdujo por primera vez con el lanzamiento de macOS High Sierra (versión 10.13). El APFS solo puede leerse en equipos Mac que ejecuten High Sierra o versiones posteriores.

Al elegir entre los sistemas de archivos de Apple, tenga en cuenta lo siguiente:

- Windows no puede leer ni escribir de forma nativa en volúmenes APFS o HFS+. Si necesita compatibilidad entre plataformas, deberá formatear la unidad en exFAT.
- Si piensa utilizar su unidad con Time Machine:
 - El formato predeterminado para macOS Big Sur (versión 11) y versiones posteriores es APFS.
 - El formato predeterminado para macOS Catalina (versión 10.15) y versiones anteriores es HFS+.
- Si piensa utilizar su unidad para mover archivos entre equipos Mac que ejecuten versiones anteriores del sistema operativo, considere la posibilidad de formatear su unidad en HFS+ en lugar de APFS.
- Sistemas de archivos macOS y Android: Es posible que el formateo de su unidad para macOS no sea compatible con conexiones a dispositivos móviles Android.

Más información

Para conocer consideraciones adicionales a la hora de elegir un formato de sistema de archivos, consulte [Comparaciones de formatos de sistemas de archivos](#)

Instrucciones para formatear

Para obtener instrucciones sobre cómo formatear su unidad, consulte [Cómo formatear su unidad](#).

Retire de forma segura el dispositivo de su ordenador

Siempre extraiga una unidad de almacenamiento de su ordenador antes de desconectarla físicamente. El ordenador deberá llevar a cabo operaciones de archivo y mantenimiento en la unidad antes de que esta sea retirada. Por lo tanto, si desconecta la unidad sin usar el software del sistema operativo, sus archivos pueden corromperse o dañarse.

Windows

Use la herramienta Safely Remove (Extraer de manera segura) para expulsar un dispositivo.

1. Haga clic en el icono Safely Remove Hardware (Extraer de manera segura) en su Windows System Tray (Bandeja del sistema de Windows) para ver los dispositivos que puede expulsar.
2. Si no ve el icono Safely Remove Hardware (Extraer hardware de forma segura), haga clic en la flecha Show hidden icons (Mostrar iconos ocultos) en la bandeja del sistema para mostrar todos los iconos en el área de notificaciones.
3. En la lista de dispositivos, elija el dispositivo que desea extraer. Windows mostrará una notificación cuando sea seguro extraer el dispositivo.
4. Desconecte el dispositivo del ordenador.

Mac

Existen varias formas de extraer un dispositivo de un ordenador Mac. Conozca las dos opciones a continuación.

Extraer a través de la ventana Finder

1. Abra una ventana Finder.
2. En la barra lateral, elija la opción Devices (Dispositivos) y ubique la unidad que desea extraer. Haga clic en el símbolo extraer que está a la derecha del nombre de la unidad.
3. Cuando el dispositivo desaparezca de la barra lateral, o la ventana Finder se cierre, podrá desconectar el cable de interfaz de su ordenador Mac.

Extraer a través del escritorio

1. Seleccione el icono de escritorio de su dispositivo y arrástrelo hasta la papelera de reciclaje.
2. Cuando el icono del dispositivo ya no sea visible en su escritorio, podrá desconectar físicamente el dispositivo de su ordenador Mac.

Preguntas más frecuentes

Si desea obtener ayuda para configurar y usar su unidad de disco duro de Seagate, revise las preguntas frecuentes que se presentan a continuación. Para obtener recursos de soporte adicionales, acuda al [servicio de atención al cliente de Seagate](#)

Todos los usuarios

Problema: El dispositivo no está disponible.

P: ¿El LED parpadea en rojo?

R: El dispositivo no está disponible porque el ordenador host no proporciona un mínimo de 15 W de potencia. Conecte la unidad a un puerto USB-C que proporcione 15 W de potencia o más.

P: ¿El LED parpadea en blanco?

R: El dispositivo no está disponible porque la unidad ha entrado en modo de ahorro de energía. Consulte [Modo de ahorro de energía](#)

P: ¿Está apagado el LED?

R: El dispositivo no está disponible porque:

- La unidad ha estado en modo de ahorro de energía durante un período de tiempo prolongado.
- El dispositivo ha sido retirado del ordenador de forma segura.

Consulte [Modo de ahorro de energía](#)

Problema: Las transferencias de archivos son muy lentas.

P: ¿Están conectados correctamente ambos extremos del cable USB?

R: Consulte a continuación los consejos para la solución de problemas en las conexiones de los cables:

- Compruebe los dos extremos del cable USB y asegúrese de que están bien insertados en sus respectivos puertos.
- Extraiga de forma segura la unidad de su ordenador, desconecte el cable, espere 10 segundos, y vuelva a conectar el cable.
- Pruebe con otro cable USB.

P: ¿Hay otros dispositivos USB conectados al mismo puerto o concentrador?

R: Desconecte los demás dispositivos USB y compruebe si mejora el rendimiento de la unidad de disco duro.

Problema: Debo utilizar un concentrador USB para mis dispositivos USB.

P: ¿Puedo utilizar mi unidad de disco duro con un concentrador USB?

R: Sí, el disco duro se puede conectar a un puerto USB-C del concentrador que proporcione un mínimo de 15 W de potencia. Si usa un concentrador y tiene problemas de detección, velocidades de transferencia más lentas de lo normal, desconexión accidental de su ordenador u otros problemas poco habituales, intente conectar la unidad de disco duro directamente al puerto USB del ordenador.

Algunos concentradores USB son menos eficientes con la administración de energía, lo que puede dar problemas a los dispositivos conectados. Si ese es el caso, pruebe con un concentrador USB con alimentación externa que incluya cable de corriente.

Problema: Los cables USB incluidos son demasiado cortos.

P: ¿Puedo utilizar mi unidad de disco duro con un cable más largo?

R: Sí, siempre y cuando sea un cable que cumpla los estándares de USB. Sin embargo, Seagate recomienda usar el cable que se le entrega con la unidad de disco duro para obtener mejores resultados. Si usa un cable más largo y experimenta problemas de detección, velocidades de transferencia o desconexión, use el cable original con el que viene la unidad de disco duro.

Problema: Estoy recibiendo mensajes de error de transferencia

P: ¿Recibió un mensaje «Error -50» al copiar a un volumen FAT32?

R: Al copiar archivos o carpetas desde un ordenador en un volumen FAT32, hay determinados caracteres en los nombres que no pueden copiarse. Estos caracteres incluyen, entre otros: ? < > / \ :

Compruebe que los archivos y las carpetas no tienen esos caracteres en los nombres.

Si este es un problema recurrente o no encuentra archivos con caracteres incompatibles, considere formatear la unidad a NTFS (usuarios de Windows) o HFS+ o APFS (usuarios de Mac). Consulte [Formateo opcional](#).

P: ¿Recibió un mensaje de error que decía que la unidad se ha desconectado al salir del modo de suspensión?

R: Ignore este mensaje, ya que la unidad se vuelve a montar en el escritorio a pesar del mensaje emergente. Las unidades Seagate ahorran energía reduciendo el giro cuando el ordenador pasa a modo de suspensión. Cuando el ordenador sale del modo de suspensión, la unidad puede no tener tiempo suficiente para recuperar la velocidad de giro, lo que provoca el mensaje emergente.

Windows

Problema: El icono de la unidad de disco duro no aparece en el ordenador

P: ¿Aparece la unidad de disco duro en el Administrador de dispositivos?

R: Todas las unidades aparecen en, al menos, una ubicación del Administrador de dispositivos.

Escriba Administrador de dispositivos en el cuadro Buscar para abrirlo. Busque en la sección Unidades de disco y, si es necesario, haga clic en el icono más(+) para ver la lista completa de dispositivos. Si no tiene la seguridad de que la unidad esté incluida, desconéctela de forma segura y vuelva a conectarla. La entrada que cambia es la de su unidad de disco duro de Seagate.

P: ¿Aparece su unidad de disco duro junto a un icono inusual?

R: Generalmente, el Administrador de dispositivos de Windows proporciona información acerca de los fallos en los periféricos. Aunque el Administrador de dispositivos puede ayudar a solucionar la mayoría de problemas, puede que no muestre la causa exacta o que no ofrezca una solución precisa.

Un icono inusual en la unidad de disco duro puede revelar un problema. Por ejemplo, en lugar del icono normal según el tipo de dispositivo, tiene un signo de exclamación, un signo de interrogación o una X. Haga clic con el botón derecho en este icono y luego seleccione **Propiedades**. La pestaña General ofrece un posible motivo por el que la unidad no funciona según lo previsto.

Mac

Problema: El icono de la unidad de disco duro no aparece en mi escritorio

P: ¿Está configurado Finder para ocultar las unidades de disco duro en el escritorio?

R: Abra una ventana Finder. En la barra de menú, haga clic en **Finder**, situado junto al icono de Apple, y seleccione **Preferences** (Preferencias)/**Settings** (Ajustes). Haga clic en la pestaña **General** y seleccione la opción **Show these items on the desktop** (Mostrar estos elementos en el escritorio). Confirme que está seleccionado **Discos duros**.

P: ¿Está montada su unidad de disco duro en el sistema operativo?

R: Abra una ventana Finder. En la barra lateral, haga clic en **Applications** (Aplicaciones). Abra la carpeta **Utilities** (Herramientas) y haga doble clic en **Disk utility** (Utilidad de discos). Si aparece sombreada, no está instalada. Haga clic en el botón **Mount** (punto de montaje) en la Utilidad de Discos. Si la unidad no aparece en el escritorio una vez que se haya montado en la Utilidad de discos, compruebe las preferencias y los ajustes de Finder para ver por qué no se muestra en el escritorio (revise la pregunta anterior).

P: ¿La configuración del ordenador cumple los requisitos mínimos del sistema para utilizar esta unidad de disco duro?

R: Para obtener una lista de los sistemas operativos compatibles, visite www.seagate.com/os

P: ¿Ha seguido correctamente los pasos de instalación correspondientes a su sistema operativo?

R: Revise los pasos de instalación en la sección [Getting Started](#) (Inicio).

Regulatory Compliance

Product Name	External Hard Drive
Regulatory Model Number	SRD0BP1

FCC DECLARATION OF CONFORMANCE

This device complies with Part 15 of the FCC Rules. Operation is subject to the following two conditions: (1) this device may not cause harmful interference, and (2) this device must accept any interference received, including interference that may cause undesired operation.

CLASS B

This equipment has been tested and found to comply with the limits for a Class B digital device, pursuant to Part 15 of the FCC Rules. These limits are designed to provide reasonable protection against harmful interference in residential installation. This equipment generates, uses, and can radiate radio frequency energy and, if not installed and used in accordance with the instructions, may cause harmful interference to radio communications. However, there is no guarantee that interference will not occur in a particular installation. If this equipment does cause harmful interference to radio or television reception, which can be determined by turning the equipment off and on, the user is encouraged to try to correct the interference by one or more of the following measures:

- Reorient or relocate the receiving antenna.
- Increase the separation between the equipment and receiver.
- Connect the equipment into an outlet on a circuit different from that to which the receiver is connected.
- Consult the dealer or an experienced radio/TV technician for help.

CAUTION: Any changes or modifications made to this equipment may void the user's authority to operate this equipment.

R&TTE Directive "Informal DoC" statement

Hereby, Seagate declares that this product is in compliance with the essential requirements and other relevant provisions of Directive 1999/5/EC. For details, please access the following: www.seagate.com/support/compliance.

For Australian Customers Only

Our goods come with guarantees that cannot be excluded under the Australian Consumer Law. You are

entitled to a replacement or refund for a major failure and for compensation for any other reasonably foreseeable loss or damage. You are also entitled to have the goods repaired or replaced if the goods fail to be of acceptable quality and the failure does not amount to a major failure.

Revision - July 1, 2020

China RoHS



China RoHS 2 refers to the Ministry of Industry and Information Technology Order No. 32, effective July 1, 2016, titled Management Methods for the Restriction of the Use of Hazardous Substances in Electrical and Electronic Products. To comply with China RoHS 2, we determined this product’s Environmental Protection Use Period (EPUP) to be 20 years in accordance with the Marking for the Restricted Use of Hazardous Substances in Electronic and Electrical Products, SJT 11364-2014.

中国 RoHS 2 是指 2016 年 7 月 1 日起施行的工业和信息化部令第 32 号“电力电子产品限制使用有害物质管理办法”。为了符合中国 RoHS 2 的要求，我们根据“电子电气产品有害物质限制使用标识”(SJT 11364-2014) 确定本产品的环保使用期 (EPUP) 为 20 年。

产品中有害物质的名称及含有的信息表 Names and information of hazardous substances in product										
		有害物质 Hazardous Substances								
部件名称 Part Name	铅 (Pb)	汞 (Hg)	镉 (Cd)	六价铬 (Cr ⁶⁺)	多溴联苯 (PBBs)	多溴二苯醚 (PBDEs)	邻苯二甲酸 苯基丁基酯 (DBP)	邻苯二甲酸二 异丁酯 (DIBP)	邻苯二甲酸 甲苯基丁酯 (BBP)	邻苯二甲酸二 (2-乙基己基)酯 (DEHP)
硬盘驱动器 HDD	X	○	○	○	○	○	○	○	○	○
外接硬盘印刷电路板 Bridge PCBA	X	○	○	○	○	○	○	○	○	○
电源 (如果提供) Power Supply (if provided)	X	○	○	○	○	○	○	○	○	○
接口电缆 (如果提供) Interface cable (if provided)	○	○	○	○	○	○	○	○	○	○
其他外壳组件 Other enclosure components	○	○	○	○	○	○	○	○	○	○

注 1: ○: 表示该有害物质在该部件所有均质材料中的含量均不超出电器电子产品有害物质限制使用国家标准要求。
X: 表示该有害物质至少在该部件的某一均质材料中的含量超出电器电子产品有害物质限制使用国家标准要求。

注 2: 以上未列出的部件, 表明其有害物质含量均不超出电器电子产品有害物质限制使用国家标准要求。

Note 1: ○: Indicates that the content of the hazardous substance in all homogeneous materials of this component does not exceed the requirements of the national standard for the restricted use of hazardous substances in electrical and electronic products.
X: Indicates that the content of the hazardous substance in at least one homogeneous material of this component exceeds the requirements of the national standard for the restricted use of hazardous substances in electrical and electronic products.

Note 2: For components not listed above, their hazardous substance content does not exceed the requirements of the national standard for the restricted use of hazardous substances in electrical and electronic products.

Taiwan RoHS

Taiwan RoHS refers to the Taiwan Bureau of Standards, Metrology and Inspection’s (BSMI’s) requirements in standard CNS 15663, Guidance to reduction of the restricted chemical substances in

electrical and electronic equipment. Beginning on January 1, 2018, Seagate products must comply with the “Marking of presence” requirements in Section 5 of CNS 15663. This product is Taiwan RoHS compliant. The following table meets the Section 5 “Marking of presence” requirements.

台灣RoHS是指台灣標準局計量檢驗局(BSMI)對標準CNS15663要求的減排電子電氣設備限用化學物質指引。從2018年1月1日起，Seagate產品必須符合CNS15663第5節「含有標示」要求。本產品符合台灣RoHS。下表符合第5節「含有標示」要求。

設備名稱：外接式硬碟，型號：SRDOBP1 Equipment Name: External Storage Device, Model: SRDOBP1							
單元 Unit	限用物質及其化學符號 Restricted Substance and its chemical symbol						
	鉛 Lead (Pb)	汞 Mercury (Hg)	鎘 Cadmium (Cd)	六價鉻 Hexavalent chromium (Cr ⁶⁺)	多溴聯苯 Polybrominated biphenyls (PBB)	多溴二苯醚 Polybrominated diphenyl ethers (PBDE)	
硬碟驅動器 HDD	—	○	○	○	○	○	
外接硬碟印刷電路板 Bridge PCBA	—	○	○	○	○	○	
電源 (如果提供) Power Supply (if provided)	—	○	○	○	○	○	
傳輸線材 (如果提供) Interface cable (if provided)	○	○	○	○	○	○	
其他外殼組件 Other enclosure components	○	○	○	○	○	○	
備考1. “超出0.1 wt %”及“超出0.01 wt %”係指限用物質之百分比含量超出百分比含量基準值。 Note 1: “Exceeding 0.1 wt %” and “exceeding 0.01 wt %” indicate that the percentage content of the restricted substance exceeds the reference percentage value of presence condition. 備考2. “○”係指該項限用物質之百分比含量未超出百分比含量基準值。 Note 2: “○” indicates that the percentage content of the restricted substance does not exceed the percentage of reference value of presence. 備考3. “—”係指該項限用物質為排除項目。 Note 3: The “—” indicates that the restricted substance corresponds to the exemption.							

額定電壓/額定電流: 5VDC === 3 A 操作溫度: 5 – 40 °C

本設備勿置於潮濕處。 請將產品置於手冊規定的環境使用溫度，以避免過熱。 連接至電源前，請先檢查電壓。	當設備不用時，請將所有電源線拔除，避免電壓不穩而造成傷害。 勿將任何液體濺入設備中，避免線路短路。 請勿自行調整或修理已通電的設備，以確保您的安全。
--	--

VCCI-B

この装置は、クラスB機器です。この装置は、住宅環境で使用することを目的としていますが、この装置がラジオやテレビジョン受信機に近接して使用されると、受信障害を引き起こすことがあります。取扱説明書に従って正しい取り扱いをして下さい。VCCI-B